

DURMA

SBT SERIE

Hydraulische Schwingschnittscheren



- Perfekte Präzision
- Genaues und schnelles Schneiden
- Effizient
- Gewinnbringend
- Elegantes Design



DURMA The Winning Force





Als Gesamtlieferant für die Blechbearbeitungsindustrie mit nahezu 60 Jahren Erfahrung, versteht und erkennt DURMA die Herausforderungen, Anforderungen und Erwartungen der Branche. Wir bemühen uns die immer höheren Anforderungen unserer Kunden durch kontinuierliche Verbesserung unserer Produkte und Prozesse bei der Erforschung und Umsetzung der neuesten Technologien zu befriedigen.

An unserem Standort mit drei Produktionsanlagen und einer Gesamtgröße von 150.000 m², kümmern sich 1000 Mitarbeiter um die Bereitstellung qualitativ hochwertiger Fertigungslösungen, zum besten Preis-Leistungs-Verhältnis auf dem Markt. Von den Innovationen unseres Forschungs- und Entwicklungszentrums bis hin zur technischen Unterstützung unserer weltweiten Distributoren, haben wir alle eine gemeinsame Aufgabe: Ihr bevorzugter Partner zu sein. Durmazlar Maschinen werden weltweit unter der Marke **DURMA** präsentiert.



1

Hochtechnologische, moderne Produktionslinie



3

Hochqualitative Maschinen, entworfen im F&E Zentrum.

2

Top Qualitätskomponenten



Die Gewinn erbringende Kraft

Starker Körper, Perfektes Schneiden

DURMA SBT in Schwingschnittausführung sind besonders robust gebaut und deshalb auch hervorragend für das Schneiden dickerer Bleche geeignet.

DURMA SBT in Schwingschnittausführung sind besonders robust gebaut und deshalb auch hervorragend für das Schneiden dickerer Bleche geeignet. Der Schnittwinkel ist konstruktionsbedingt konstant, die Schnittspaltverstellung erfolgt zentral über ein Stellrad an der rechten Maschinenseite. Der hochklappbare Hinteranschlag wird über eine NC Vorwahlsteuerung positioniert.



Verbessern Sie Ihre Standards

Präzisions und Qualitätsschnitte

Die SBT Serie die Hightech-Linien besitzt, ist einfach und bequem zu bedienen und ermöglicht ein perfektes Ergebnis bei jeder Art von Vorgängen. Mit der SBT Serie, die eine einfache Bedienung ermöglicht, können Sie durch die Eingabe Ihrer Schnittwerte präzise und fehlerfreie Schnitte erhalten.

Mit hoher Effizienz und maximalen Sicherheitsmerkmalen wird die SBT-Serie, die das Auge fällen wird, Ihren Unterschied auf dem Markt mit der Schnittempfindlichkeit erhöhen.

**Einfache
Bedienung**

Ökonomisch

Effizient

Schnell

**Zuverlässige
Marke**



Warum DURMA Tafelscheren?

- Bessere Qualität und schnellere Schnitte
- Starke und robuster Maschinenrahmen
- Hohe Präzision und Wiederholgenauigkeit
- Ausgezeichnete Ausrüstung
- Hohe Präzision und Wiederholgenauigkeit
- Bringt Mehrwert für Ihre Firma
- Zuverlässige Marke

Stärkt Ihre Stärke

Hochleistungsfähig, fortschrittliche Technologie, wirtschaftliche Lösung

Die DURMA Scheren werden seit dem Jahr 1956 hergestellt und ist für viele Branchen tätig und arbeitet für eine breite Palette von Blechschneidarbeiten.

Das Unternehmen DURMAZLAR, das sich durch die Herstellung von innovativen und Hightech-Maschinen bewährt hat, spiegelt den Innovationsgeist seiner Maschinen mit dem im AR-GE Center geschulten Fachpersonal wider.



Allgemeine Eigenschaften

- Robustes design & starker Rahmen für perfektes Schneiden
- Gehärtete und geschliffene Messer, für Präzision und lange Haltbarkeit
- Schwingschnittausführung der Oberbalken hervorragende und zuverlässiges Design
- Minimale Verformung und optimale Schnittqualität mit bestem Schnittwinkel
- Maschine und Ausrüstung entsprechend den CE-Vorschriften
- Die Kombination aus Ökonomie und perfekter Schneidleistung
- Zentrale Schnittspaltverstellung
- Bedienerfreundliche NC Touchscreen Steuereinheit
- Flexible Einsatzmöglichkeiten zum schneiden von; schmalen oder breiten, dünnen oder dicken Blechen
- Automatischer hochklappbare Hinteranschlag für eine komfortablere Bedienung
- Blech Auflagearme
- Vordere Auflagearme mit T-Nut für einfaches schneiden und Materialzufuhr
- Kugeln im Tisch

Robustes Hinteranschlagsystem

Präzise

Konsequent

Langlebig



- Schnelle und hohe Genauigkeit
- Zuverlässige Bewegung
- Einstellung an jedem Punkt
- Kollisionsschutz
- Wartungsfrei

Warum DURMA Hinteranschlag?

Einer der wichtigsten Faktoren für die Schneidleistung ist die Konstruktion und Stabilität des Hinteranschlages.

Qualitätsschneiden ist möglich, durch perfekte Produktstabilität und Präzisen Hinteranschlag.

Die hochgeschwindigkeits-Kugelgewindespindel-Hinteranschlagsystem- Bewegung, wird auch mit Linearführungen unterstützt, welche dem Hinteranschlag eine längere Haltbarkeit ermöglichen, mehr Genauigkeit und einen besseren Kollisionsschutz.



Kugelumlaufspindel-Hinteranschlag

SBT Serie Allgemeine Eigenschaften

SBT Serie erhöht Ihr Geschäft mit der Wahl der Standards und der optionalen Ausrüstung Lösungen für Ihre Bedürfnisse. Mit High-Tech-Funktionen sowie hohe Effizienz, Präzision, und Hochleistungskriterien haben bewiesen, dass SBT benutzerfreundlich und das Beste in diesem Sektor ist.



Verstellbarer Winkelanschlag 0-180° (Option)
Hochklappbarer Fingerschutz
Kugeltisch
Hydraulische Niederhalter



Verstellbarer Winkelanschlag 0-180° (Option)



Lichtvorhang Fingerschutz (Option)



Messer Schnittspaltverstellung



Blechhochhaltesystem (Option)

Blechhochhaltesystem

- Bessere Qualität und schnellere
- Schnitte Einfache und sichere bedienung
- Hohe Präzision und Wiederholgenauigkeit



Pneumatisches dünnes Blechhochhaltesystem

DURMA I

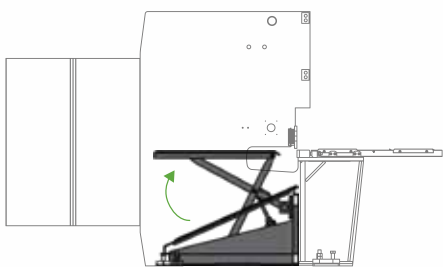

Schritt 1

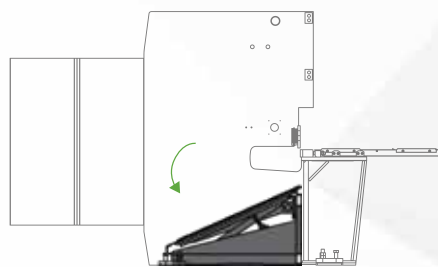

Schritt 2

Pneumatisches dünnes Blechhochhaltesystem

DURMA IV

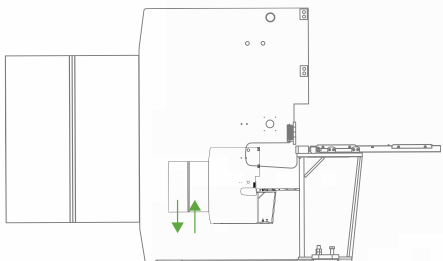

Schritt 1

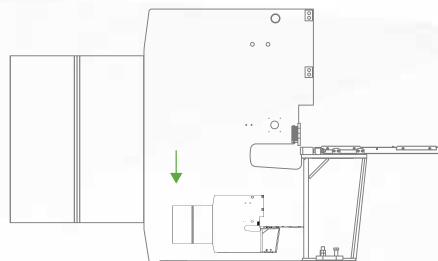

Schritt 2

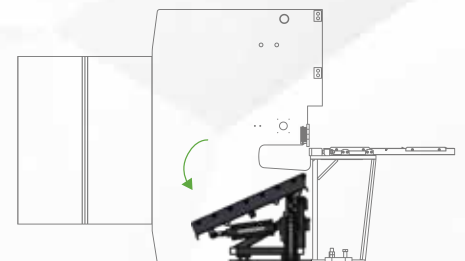

Schritt 3

SBT Serie Technische Details

SBT Serie	Schnittlänge	Schneide - Kapazität		Ausladung	Hub pro Minute	Schnittwinkel	Niederhalteranzahl	Niederhalterkraft	Hinteranschlagbereich	Hinteranschlagmotor
		MS (450 N/mm ²)	SS (700 N/mm ²)							
	mm	mm	mm	mm	1/min.	°	Ton	mm	kW	
	A			D						
3006	3100	6	4	50	15	1° 30'	16	14	1000	0,75
3010	3100	10	6	50	13	1° 30'	16	22	1000	0,75
3013	3100	13	8	50	13	1° 45'	16	37	1000	0,75
3016	3100	16	10	350	10	2°	14	61	1000	0,75
3020	3100	20	13	350	6	2°	14	77	1000	0,75
4006	4100	6	4	50	12	1° 30'	20	17	1000	0,75
4013	4100	13	8	350	8	1° 45'	18	62	1000	0,75

Standard und optionale Ausrüstungen

Standard Ausrüstungen

Hochleistungs- Stahlkonstruktion St 44 & Spannungsarmer Rahmen
 Bedienerfreundliche CNC Touchscreen Steuereinheit D-Touch 7
 Zentrale Schnittwinkelverstellung
 Kugeln integrierte Vordertisch
 Kugelgewindespindel, 1000 mm & automatisches Aufschwenken
 Seitenanschlag mit Skala & T-Slot und Kippanschlag
 Auflagearme mit T-Slot und Kippanschlag
 Schnittlinienbeleuchtung & 1 m Aufklappbare Fingerschutz
 Automatische Druckeinstellung
 Messer oben 2 Seiten und unten mit 4 Seiten
 Fußpedal
 Hochleistungs-Hydraulik- und Elektronikkomponenten
 Schwenkbare Hinteranschlag
 Schattenlinie

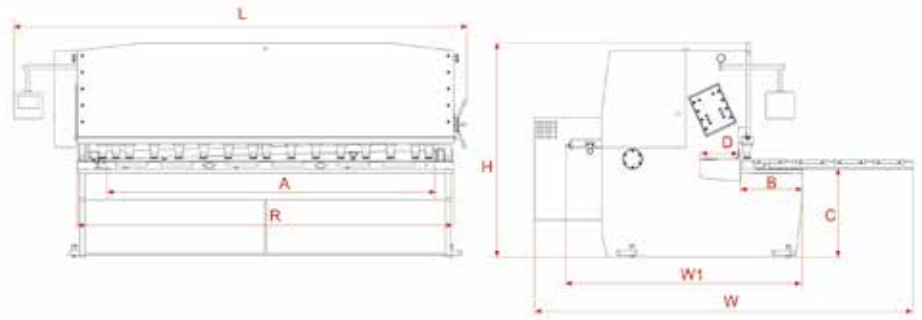

Hinteranschlaggeschwindigkeit	Motorleistung	Öl Kapazität	Auflegearme	Tischhöhe	Tischbreite	Tischlänge	Länge	Breite	Gesamtbreite	Höhe	Gewicht ca.
mm/sek.	kW	lt	Einheit	mm	mm	mm	mm	mm	mm	mm	~kg
				C	B	R	L	W1	W	H	
200	15	200	2	865	500	3515	4110	2200	3700	2100	7650
200	22	200	2	865	580	3515	4200	2250	3600	2100	9300
200	30	330	2	845	600	3550	4280	2300	3600	2350	12500
200	37	410	2	818	550	3580	4550	2250	3825	2250	15000
200	45	450	2	886	570	3670	4450	2260	3400	2450	21700
200	15	200	3	865	580	4510	5230	2300	3600	2150	11750
200	30	330	3	818	550	4520	5350	2250	3650	2250	16300

Optionale Ausrüstung

- CE-Norm für EU
- Motorische Schnittspaltverstellung
- Laser Schnittlinie
- Lichtvorhang für Fingerschutz
- Pneumatische Blechhochhaltevorrichtung DURMA I
- Pneumatische Blechhochhaltevorrichtung DURMA IV
- Spezial Ausladung
- Hinteranschlag 1250 mm
- Zusätzliche Auflagearme
- Einstellbarer Niederhalterdruck
- Spezialmesser
- Ölkühler
- Ölheizung
- Einstellbarer Winkelanschlag 0-180°
- Steuereinheit auf der anderen Seite
- Temperatur Messsystem
- Überseespezialverpackung

D-Touch 7 Steuereinheit



Schnelle Dateneingabe



Einfache Verbindung durch USB Anschluss



Ethernet Rj-45 10/100M



Einfache Programmierung

Schnitte sind einfacher mit D-Touch 7

Mit einfach zu bedienender Oberfläche ermöglicht D-Touch 7 perfekte Schnitte in Sekunden durch endlose Programmierungs- und Materialeingabeeigenschaften.

- Breites, farbiges, Touch-screen (LCD 7" 800x480)
- Schnelle Dateneingabe
- Einfache Verbindung
- USB Eingang
- Ethernet: RJ-45 10/100M
- Windows CE Unbegrenzte Programme und Stufen
- Unbegrenzte Materialtypen



Schnell im Service und bei Ersatzteilen

DURMA bietet das höchste Level an Service und Ersatzteilen, mit Qualifiziertem Personal und Ersatzteilen auf Lager. Unser erfahrenes und professionelles Servicepersonal steht Ihnen jederzeit zur Verfügung. Unsere professionellen Schulungen und Anwendungserweiternden Kurse geben Ihnen einen Vorteil in der Benutzung unserer Maschinen.



Beratung



Ersatzteile



F & E-Zentrum



Kundendienst



Service
Vereinbarungen



Software



Schulungen



Flexible Lösungen

DURMA



BIEGEZENTRUM



STANZMASCHINEN



PLASMASCHNEIDANLAGEN



WINKELBEARBEITUNGSZENTRUM



PROFILSTAHLSCHERE



TAFELSCHERE

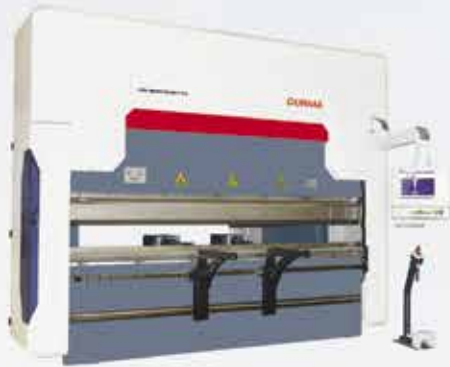

ABKANTPRESSEN



GUILLOTINESCHERE



LASER CUTTING



FIBER LASER



RUNDBIEGEMASCHINEN



PROFILBIEGEMASCHINEN



CORNER NOTCHER

DURMA

SBT SERIE
Hydraulische Schwingschnittscheren

Durmazlar Makina San. ve Tic. A.Ş.
OSB 75. Yıl Bulvarı Nilüfer-Bursa / Türkiye
P: +90 224 219 18 00
F: +90 224 242 75 80
info@durmazlar.com.tr

www.durmazlar.com.tr

