

# AD-R Serisi Teknik Detaylar

AD-R Serisi	Büküm Kuvveti	Bükme boyu	Ayaklar arası mesafe	Strok	Daylight	Boğaz Derinliği	Tabla Yüksekliği	Tabla Genişliği (Dar / Geniş)	Y Eksen Çalışma Hızı	Y Eksen Bükme Hızı	Y Eksen Hassasiyeti	
											Y Eksen Dönüş Hızı	Y Eksen Hassasiyeti
	Ton	mm	mm	mm	mm	mm	mm	mm	mm/sn.	mm/sn.	mm/s	
		A	B	C	D	E	F	G				
AD-R 1260	60	1250	1050	160	400	350	900	104	200	10	110	0,01
AD-R 2060	60	2050	1700	160	400	350	900	104	200	10	110	0,01
AD-R 25100	100	2550	2200	265	530	450	900	104	180	10	120	0,01
AD-R 30100	100	3050	2600	265	530	450	900	104/180	180	10	120	0,01
AD-R 30135	135	3050	2600	265	530	450	900	104/180	160	10	120	0,01
AD-R 30175	175	3050	2600	265	530	450	900	104/240	160	10	100	0,01
AD-R 30220	220	3050	2600	265	530	450	900	104/240	140	10	140	0,01
AD-R 30320	320	3050	2600	365	630	450	900	154/300	160	10	140	0,01
AD-R 37175	175	3700	3100	265	530	450	900	104/240	140	10	100	0,01
AD-R 37220	220	3700	3100	265	530	450	900	104/240	160	10	120	0,01
AD-R 40175	175	4050	3600	265	530	450	900	104/240	160	10	140	0,01
AD-R 40220	220	4050	3600	265	530	450	900	104/240	160	10	140	0,01
AD-R 40320	320	4050	3600	365	630	450	900	154/300	160	10	140	0,01
AD-R 40400	400	4050	3400	365	630	510	1050	154/300	140	8	120	0,01
AD-R 60220	220	6050	5100	265	530	450	1050	154/300	140	10	120	0,01
AD-R 60320	320	6050	5100	365	630	450	1100	154/300	140	10	120	0,01
AD-R 60400	400	6050	5100	365	630	510	1220	154/300	120	8	100	0,01

Makineler optimum değerlere ayarlanır.

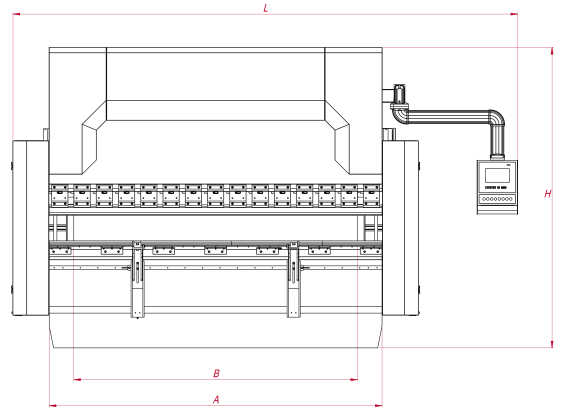
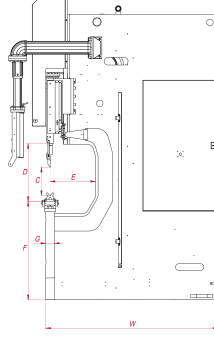

X Eksen Çalışma Hızı	X Eksen Hassasiyeti	X Eksen Mesafesi			R Eksen Çalışma Mesafesi (Manuel)	Z Eksen Çalışma Mesafesi ort.	Motor Gücü	Yağ Tankı Kapasitesi	uzunluk	Genişlik	Yükseklik	Ağırlık (yaklaşık)
		650	750	1000								
mm/s		mm	mm	mm	mm	mm	lt	mm	mm	mm	kg	
								L	W	H		
500	0,05	S	-	O	140	490	7,5	100	2300	1550	2330	3500
500	0,05	S	-	O	140	1100	7,5	100	3200	1550	2330	4000
500	0,05	S	-	O	140	1580	11	100	3800	1670	2850	7800
500	0,05	S	-	O	140	1990	11	100	4200	1670	2850	8500
500	0,05	S	-	O	140	1990	15	150	4200	1680	2850	9580
500	0,05	S	-	O	140	1990	18,5	250	4250	1700	2850	10900
500	0,05	S	-	O	140	1990	22	250	4250	1770	3000	12600
500	0,05	S	-	O	140	1990	37	250	4300	1820	3330	17100
500	0,05	S	-	O	140	2375	18,5	250	4950	1700	3000	11750
500	0,05	S	-	O	140	2375	22	250	4950	1770	3000	14440
500	0,05	S	-	O	140	2910	18,5	250	5250	1700	2850	12780
500	0,05	S	-	O	140	2910	22	250	5250	1770	3000	14750
500	0,05	S	-	O	140	2910	37	250	5300	1910	3330	20000
350	0,05	-	S	O	140	2670	37	500	5750	2110	3640	27760
350	0,05	-	S	O	140	4400	22	500	7500	1770	3350	20800
350	0,05	-	S	O	140	4400	37	250	7500	1910	3550	29000
350	0,05	-	S	O	140	4400	37	250	7500	2110	3810	34600

S : Standard

O : Option